

## Symfonia ERP Kadry i Płace

### Rozporządzenie RODO i ochrona danych osobowych

<b>1</b>	<b>Ogólne rozporządzenie o ochronie danych (RODO)</b> .....	<b>3</b>
1.1	Obowiązki wynikające z RODO: .....	4
1.2	Prawa wynikające z RODO .....	5
1.3	Działania mające na celu ochronę danych.....	5
1.4	Konsekwencje w przypadku zaniedbań .....	5
1.5	Upewnijcie się, że wasze procedury o ochronie danych osobowych są aktualne.....	5
1.6	Przedsiębiorstwo może przetwarzać następujące dane osobowe .....	6
1.7	Zagadnienia pomocne przy wdrażaniu RODO.....	6
<b>2</b>	<b>Działania mające na celu ochronę danych w aplikacji Symfonia</b> .....	<b>6</b>
2.1	Przejrzyste informacje, komunikacja i warunki korzystania z praw przez osoby, których dotyczą dane osobowe (artykuł 12).....	6
2.2	Obowiązek informacyjny w przypadku pobierania danych osobowych od osób, których te dane dotyczą (artykuł 13) .....	7
2.3	Obowiązek informacyjny w przypadku pobierania danych osobowych nie od osoby, której one dotyczą (artykuł 14) .....	7
2.4	Prawo do otrzymania informacji o danych osobowych, które nas dotyczą (artykuł 15) .....	7
2.4.1	Jak postępować w przypadku poszukiwania danych osobowych w Symfonia ERP Kadry i Płace?.....	7
2.5	Prawo do korekty danych (artykuł 16).....	7
2.6	Jak postępować w przypadku korekty, przepisania lub wymiany danych osobowych w programie Symfonia?.....	7
2.7	Prawo do usunięcia danych (artykuł 17) .....	8
2.7.1	Wykluczenie osób z procesu anonimizacji.....	8
2.7.2	Anonimizacja danych osobowych w programie Symfonia ERP Kadry i Płace .....	8
2.7.3	Anonimizacja deklaracji w Repozytorium Dokumentów .....	10
2.7.4	Status zleconych anonimizacji.....	10
2.8	Prawo do ograniczenia przetwarzania danych (artykuł 18).....	11
WYCOFANIE ZGODY NA PRZETWARZANIE DANYCH .....		11
2.8.1	Zmiana aktywności pracowników w programie Symfonia ERP Kadry i Płace .....	12
2.9	Obowiązek poinformowania w przypadku korekty lub usunięcia danych osobowych albo ograniczenia ich przetwarzania (artykuł 19).....	12
2.10	Prawo do przenoszenia danych (artykuł 20).....	12
2.11	Prawo wniesienia zażalenia (artykuł 21).....	12
2.12	Automatyczne podejmowanie decyzji w konkretnych przypadkach łącznie z profilowaniem klientów (artykuł 22) .....	12
2.13	Odpowiedzialność osób odpowiedzialnych za przetwarzanie danych (artykuł 24) .....	13

2.13.1	Jak zorganizować zarządzanie użytkownikami i prawami w programach Symfonia ERP?	13
2.14	Ochrona danych poprzez ustawienia techniczne i przyjazne dla przetwarzania danych ustawienia początkowe (artykuł 25)	13
2.14.1	Jak ustawić politykę haseł w programie Symfonia ERP Kadry i Płace?	14
2.14.2	Zabezpieczenie dostępu do baz danych	15
2.15	Podmiot przetwarzający (artykuł 28)	15
2.16	Ogólne zasady przekazywania danych (artykuł 44)	15
2.17	Obsługa pól przeznaczonych dla użytkowników, dostosowań indywidualnych i rozszerzeń pochodzących z programów innych producentów	15
<b>3</b>	<b>Sposób przepływu danych pomiędzy systemami</b>	<b>16</b>
3.1	Eksport, import plików	16
3.2	Import danych z plików XLSX	16
3.3	Integracja FK	17
3.4	Narzędzie Eximtool	17
3.5	Import danych z rejestratorów czasu pracy	17
3.6	e-Deklaracje	18
3.7	e-Przelewy, e-Faktury oraz e-Deklaracje i deklaracje ZUS	18
3.8	Wysyłka korespondencji e-mail do pracowników (Symfonia ERP Kadry i Płace)	18
3.9	Eksport danych z Symfonia ERP Kadry i Płace do programu Płatnik	18
3.10	Eksport – język raportów	19
<b>4</b>	<b>Rejestrowane dane osobowe</b>	<b>19</b>
4.1	Dane wspólne	20
4.2	Symfonia ERP Kadry i Płace	21
4.3	e-Teczka programu Symfonia ERP Kadry i Płace	22
4.4	Moduł Repozytorium dokumentów	22

Informacje mają charakter ogólny i nie stanowią porady prawnej w indywidualnych przypadkach. Wyjaśnienie konkretnych przypadków prawnych, szczególnie w obszarze RODO wymaga konsultacji z prawnikiem.



Sage sp. z o.o. nie ponosi odpowiedzialności za prezentowaną poniżej interpretację przepisów.

stan na dzień: 2021.06.23.

## 1 Ogólne rozporządzenie o ochronie danych (RODO)

Od 25 maja 2018 będzie obowiązywało w całej Europie nowe prawo o ochronie danych. Europejskie Ogólne rozporządzenie o ochronie danych (RODO), które zostało ogłoszone w Dzienniku Urzędowym Unii Europejskiej dnia 4 maja 2016r., zastępuje starą dyrektywę z roku 1995. Rozporządzenie będzie wiążące nie tylko dla przedsiębiorstw mających siedzibę w UE, ale również dla wszystkich przedsiębiorstw poza Unią, które prowadzą sprzedaż produktów i usług na rynek europejski lub obserwują zachowanie obywateli UE.

RODO zapewnia większą kontrolę danych osobowych przez osoby, których te dane dotyczą. Nowe przepisy gwarantują większą przejrzystość podczas wykorzystywania danych i podwyższają poziom ochrony danych osobowych.

RODO NIE dotyczy następujących przypadków:

np. Prywatnie przechowywanej listy uczestników przyjęcia urodzinowego, która dostępna jest tylko dla nas. W przypadku udostępnienia takiej listy innym osobom (np. za pomocą mediów społecznościowych), lista zaczyna podlegać przepisom RODO.



RODO dotyczy następujących przypadków:

Wykorzystywanie danych osobowych na obszarze gospodarczym UE. W takich przypadkach RODO reguluje sposób postępowania z danymi osobowymi oraz ich zabezpieczanie. Wrażliwe dane należy chronić na przykład poprzez ich szyfrowanie!

RODO obowiązuje wszystkie przedsiębiorstwa, instytucje, organizacje pożytku publicznego i inne organizacje, które prowadzą sprzedaż towarów i usług osobom w Unii Europejskiej (UE) lub które pobierają i gromadzą dane obywateli UE.

Zgodnie z Rozporządzeniem do danych osobowych należy zaliczyć:

- Imię i nazwisko
- adres
- stan cywilny
- data urodzenia
- adresy mailowe
- numer telefonu (właściciel numeru)
- numer dokumentu tożsamości
- numer ubezpieczenia społecznego
- numer ubezpieczenia emerytalnego
- nr rejestracyjny pojazdu (właściciel pojazdu)
- dane o lokalizacji
- konto użytkownika (+usługa)
- posty w mediach społecznościowych
- adresy IP
- pliki cookie
- informacje medyczne
- zdjęcia / filmy jednej lub wielu osób
- podpis
- dane bankowe (konto/karty kredytowe)
- karalność
- dane genetyczne / informacje o chorobie
- dokumenty wartościujące, np. świadectwa
- cechy fizyczne / stan psychiczny
- bilet kolejowy (patrz przykład)



**przykład z kartą kolejową:** W przypadku, gdy nabywca biletu kolejowego został nagrany przez kamerę monitoringu podczas zakupu biletu, w celu zapłaty użył elektronicznego środka płatności i bilet jest imienny, zakup biletu podlega ochronie danych osobowych. To samo dotyczy wykorzystanego systemu IT.

### 1.1 Obowiązki wynikające z RODO:

- ochrona danych jako podstawowy element
- projektowanie procesów i rozwiązań z uwzględnieniem ochrony danych osobowych
- pseudonimizacja i szyfrowanie danych osobowych
- wskazanie osoby odpowiedzialnej za ochronę danych, która będzie kontrolowała przestrzeganie wytycznych

- wprowadzenie i wdrożenie odpowiednich procedur i procesów (w celu gwarancji przestrzegania zasad)
- poinformowanie instytucji nadzorującej najpóźniej w ciągu 72 godzin o przypadku naruszenia ochrony danych
- uniemożliwienie osobom nieuprawnionym dostępu do danych osobowych

## 1.2 Prawa wynikające z RODO

- prawo otrzymania informacji o przyczynie i podstawie prawnej do przetwarzania danych
- żądanie usunięcia danych
- przeniesienie przetworzonych danych do innego przedsiębiorstwa
- prawo do sprostowania informacji

## 1.3 Działania mające na celu ochronę danych

W celu zapewnienia ochrony danych podczas ich przetwarzania należy podjąć następujące kroki:

- pseudonimizacja i szyfrowanie danych osobowych (np. zabezpieczanie dostępu do danych hasłem);
- zapewnienie stałej skuteczności, niezawodności, integralności oraz dostępności i wydajności systemów i usług w kontekście przetwarzania danych (np. kontrola dostępu, ograniczenia dostępu) Dotyczy to również zasady mówiącej o tym, że osoby fizyczne mające dostęp do danych, przetwarzają je wyłącznie na wyraźne polecenie swoich przełożonych odpowiedzialnych za ochronę tych danych „zasada zlecenia“);
- umiejętność szybkiego odzyskiwania dostępności danych osobowych i dojścia do nich w przypadku incydentu fizycznego lub technicznego (np. poprzez odtworzenie z kopii bezpieczeństwa);
- procedura zapewniająca regularną kontrolę, ocenę i ewaluację skuteczności technicznych i organizacyjnych kroków podjętych w celu zapewnienia bezpiecznego przetwarzania danych (np. procesy autoewaluacji)
- należy uwzględnić ryzyko związane z przetwarzaniem danych, w szczególności w przypadku niezamierzonego lub bezprawnego zniszczenia, utraty, zmiany lub ujawnienia czy udostępnienia osobom nieupoważnionym („zasada uwzględnienia ryzyka“).
- przestrzeganie zatwierdzonych zasad postępowania lub procedury certyfikacji można przywołać jako dowód stosowania wymienionych wyżej środków ochrony danych.
- w celu zapewnienia ochrony danych osobowych, do zadań osób odpowiedzialnych, a także wykonawców należy m.in uwzględnienie zasad ochrony danych poprzez technikę (privacy by design) i poprzez sprzyjające ochronie danych ustawienia początkowe (privacy by default) oraz ustalenie odpowiedniej strategii wewnętrznej a także dostosowanych metod postępowania.

## 1.4 Konsekwencje w przypadku zaniedbań

W przypadku naruszenia ochrony danych możliwe są surowe kary:

- nawet do 20 mln €
- kary w wysokości 4% wartości światowego obrotu przedsiębiorstwa

## 1.5 Upewnijcie się, że wasze procedury o ochronie danych osobowych są aktualne

- ukierunkujcie wymagania związane z rozporządzeniem RODO tak, aby były zrozumiałe,
- upewnijcie się, że stosowana polityka ochrony danych odzwierciedla przejrzystość zasad,
- uwzględnijcie działania i interakcje osób trzecich zajmujących się przetwarzaniem danych oraz dostawców, którym zlecacie przetwarzanie danych.



Zachowanie sfery prywatnej jest najistotniejszym punktem polityki wdrażania RODO.

## 1.6 Przedsiębiorstwo może przetwarzać następujące dane osobowe

- baza klientów
- formularze Feedback
- adresy mailowe
- zdjęcia
- filmy z monitoringu
- dane o zasobach ludzkich
- logfiles
- kopie bezpieczeństwa
- zapis przepracowanych godzin

## 1.7 Zagadnienia pomocne przy wdrażaniu RODO

- Czy pobierane są tylko niezbędne dane i czy okres ich przechowywania nie jest zbyt długi? (terminy przechowywania danych)
- Czy można stwierdzić, że dane są przechowywane wyłącznie w określonym celu i nie są wykorzystywane w innych celach?
- Czy istnieje procedura informowania osób o danych osobowych, które ich dotyczą?
- Czy istnieje procedura usuwania danych osobowych na żądanie?
- Czy dane są zgromadzone w miejscu bezpiecznym i niedostępnym dla osób trzecich?
- Czy zgromadzone dane osobowe są wystarczająco chronione przed nadużyciami?
- Czy znane są ryzyka związane z odpowiedzialnością prawną i możliwe grzywny w przypadku naruszenia przepisów RODO?
- Czy zasoby budżetowe pozwolą na wdrożenie nowych przepisów?
- Czy wyznaczono Inspektora Danych Osobowych z odpowiednią wiedzą fachową, który zapewni wdrożenie nowych przepisów RODO?
- Czy doszło do zawarcia umów dotyczących ochrony danych z dostawcami, klientami i pracownikami?

## 2 Działania mające na celu ochronę danych w aplikacji Symfonia

Europejskie Ogólne rozporządzenie o ochronie danych wprowadza kilka zmian w dotychczasowych przepisach chroniących dane. Obowiązki wynikające z rozporządzenia RODO są tak pomyślane, aby osoby fizyczne miały więcej praw do zgromadzonych danych osobowych, które ich dotyczą.

W tym rozdziale wyjaśnimy Państwu wybrane artykuły rozporządzenia RODO. Podamy również przykłady z aplikacji Symfonia do każdego artykułu – tak, aby umożliwić Państwu podjęcie odpowiednich działań w praktyce wdrażania. Środki te umożliwią Państwu dobre przygotowanie się na wprowadzenie zmian.

### 2.1 Przejrzyste informacje, komunikacja i warunki korzystania z praw przez osoby, których dotyczą dane osobowe (artykuł 12)

Ta zasada dotyczy każdego, kto przetwarza dane osobowe. Chodzi o to, aby informować osoby, których te dane dotyczą (klienci, dostawcy, kontrahenci, przedstawiciele, pracownicy etc.) o przysługujących im prawach,

wymienionych w rozdziale 1.2. Wymaganie to nie jest zależne od rodzaju użytkowanego systemu IT. Chodzi o zadanie, które należy rozplanować organizacyjnie. W tym celu należy nawiązać kontakt z Inspektorem Danych Osobowych lub z innym fachowcem w tej dziedzinie w celu wypracowania odpowiednich działań.

## 2.2 Obowiązek informacyjny w przypadku pobierania danych osobowych od osób, których te dane dotyczą (artykuł 13)

Również w tym przypadku chodzi o zadanie wymagające odpowiedniej organizacji. Pobieranie danych osobowych od osób, których one dotyczą, może odbywać się na różne sposoby. Na stronie internetowej przedsiębiorstwa można umieścić dane kontaktowe firmy potrzebne do newslettera. Można przyjmować zlecenia klientów telefonicznie albo za pomocą poczty elektronicznej. Na waszym portalu internetowym osoby mogą się ubiegać o wolny etat. Wymienione trzy przykłady pokazują jak różne mogą być drogi pobierania danych osobowych w przedsiębiorstwie. W przypadku każdego procesu, który prowadzi do przechowywania danych osobowych w systemie IT, należy zastanowić się, w jaki sposób realizujemy swój obowiązek informacyjny wynikający z artykułu 13. Zwykle przedsiębiorstwa wywiązują się z tego obowiązku na stronie internetowej i w Ogólnych Warunkach Handlowych. W celu ustalenia najlepszej metody, najlepiej skontaktować się z Inspektorem Danych Osobowych lub z innym specjalistą w tej dziedzinie w celu wypracowania odpowiednich działań.

## 2.3 Obowiązek informacyjny w przypadku pobierania danych osobowych nie od osoby, której one dotyczą (artykuł 14)

Analogicznie do wyżej opisanych sytuacji, obowiązek informacyjny ma zastosowanie również w przypadku, kiedy nie pobieramy danych osobowych sami, ale korzystamy ze źródeł trzecich. W takich przypadkach konieczne jest zasięgnięcie opinii i opisanie konkretnych przypadków Inspektorowi Danych Osobowych lub innemu fachowcowi w tej dziedzinie.

## 2.4 Prawo do otrzymania informacji o danych osobowych, które nas dotyczą (artykuł 15)

Nasze oprogramowanie może być dla Państwa pomocne przy wdrażaniu tego wymagania RODO. Aby poinformować osobę zainteresowaną o tym, jakie dane o niej zgromadziliście, trzeba te dane odszukać w swoim programie Symfonia. Do tego celu służą funkcje operacyjne naszego oprogramowania, dzięki którym można zidentyfikować żadaną osobę. Kolejne rozdziały zawierają opis działania tej funkcji.

Nasz program może również dostarczyć informacji o tym, w jakim celu doszło do pobrania danych (np. rozpoczęcie współpracy z klientem lub dostawcą) oraz jak długo należy jeszcze te dane przechowywać (np. w przypadku faktur 5 lat od zakończenia roku, w którym wystąpiła transakcja).

Należy pamiętać, że obowiązek udzielenia informacji dotyczy wyłącznie osób fizycznych. Należy również pamiętać, aby nie naruszać praw i wolności innych osób np. wydając dokumenty. Mogą one bowiem zawierać nazwiska osób trzecich (np. osoba wystawiająca fakturę). Dlatego zaleca się, aby wniosek o udzielenie informacji przeanalizować wspólnie z Inspektorem Danych Osobowych lub z innym specjalistą w tej dziedzinie.

### 2.4.1 Jak postępować w przypadku poszukiwania danych osobowych w Symfonia ERP Kadry i Płace?

Aby wykonać raport o przechowywanych danych osobowych, należy wybrać z menu **Kartoteki** opcję **Osoby** i wyszukać dane osoby, dla której ma być wydrukowany raport.

Następnie na zakładce **Dane osoby** należy wykonać raport klikając w ikonę drukowania.

## 2.5 Prawo do korekty danych (artykuł 16)

Spełnienie tego wymagania RODO leży w Państwa interesie. Chodzi o aktualizację danych osobowych. Gdy ktoś zmieni nazwisko z powodu zawarcia związku małżeńskiego albo w przypadku zmiany numeru telefonu, adresu mailowego czy adresu zamieszkania, osoba, której te dane dotyczą może zażądać dokonania zmian danych w programie IT. Aktualizacja danych leży w interesie obu stron. Może ona wyjść poza zwykłe dane dotyczące nazwiska i adresu, kiedy np. wysłano w sposób nieuprawniony wezwanie do zapłaty. Zmiana powinna przynieść obustronne korzyści.

## 2.6 Jak postępować w przypadku korekty, przepisania lub wymiany danych osobowych w programie Symfonia?

Aby dokonać korekty danych osobowych należy wyszukać daną osobę w odpowiedniej kartotece. Następnie należy wybrać opcję **Edytuj** i wprowadzić nowe dane.



## 2.7 Prawo do usunięcia danych (artykuł 17)

Prawo do usuwania danych ma bardzo szeroki zakres i zaleca się, aby było ściśle przestrzegane. Zwykle przedsiębiorstwo korzysta z wielu systemów informatycznych, w których przechowuje dane osobowe. Nie zawsze te systemy są ze sobą zintegrowane. Symfonia zaleca rozważenie koncepcji usuwania danych osobowych dla każdego posiadanego systemu IT. Posiadając taką koncepcję zmniejszamy ryzyko niepełnego usunięcia danych w sytuacji, gdy osoba zainteresowana tego od nas żąda.

Dane osobowe można pobierać do systemów IT w większości przypadków tylko wtedy, gdy łączy nas stosunek biznesowy z daną osobą. Dane klientów, dostawców, przedstawicieli i pracowników są zbierane zwykle tylko w takim celu. Należy przy tym przestrzegać ustawowych terminów przechowywania danych osobowych zanim je usuniemy. Z tego powodu dane powinny ulegać zniszczeniu tylko w określonym celu, np. całe lata obrotowe po upływie ustawowego terminu przechowywania. Inną opcją jest anonimizacja danych osobowych. W tym przypadku przepisuje się wszystkie informacje o osobie fizycznej wstawiając oznaczenie zastępcze (np. „\*“ lub „#“). Przy wyborze tej drogi postępowania należy się upewnić, że nie dojdzie w jakiś określony sposób do odtworzenia danych.

Sposób postępowania w takich przypadkach zostanie omówiony w kolejnych podrozdziałach.

### 2.7.1 Wykluczenie osób z procesu anonimizacji

Anonimizacja danych osobowych w programach Symfonia ERP może być wykonywana zbiorczo dla wszystkich osób. W związku z tym, jeśli istnieje potrzeba wykluczenia osoby z procesu anonimizacji, można tego dokonać za pomocą opcji **Nie uwzględniaj w procesie anonimizacji**. Opcja ma zastosowanie np. w przypadku, gdy firma jest w sporze prawnym z daną osobą i anonimizacja jej danych nie jest pożądana.

Opcja znajduje się w kartotece **Osoby** na zakładce **Informacje** dla wybranej osoby z kartoteki.

The screenshot shows the 'Lista osób' (List of people) interface. On the left is a table with columns: Imię, Nazwisko, Nip, and Pesel. The table lists several people, with Zbigniew Arciszewski selected. On the right is a detailed view for the selected person, titled 'Informacje'. It includes fields for 'Źródło danych', 'Adres źródła danych', and checkboxes for 'Zgoda na udostępnianie danych osobowych', 'Zgoda na przetwarzanie danych w celach marketingowych', and 'Nie uwzględniaj w procesie anonimizacji'. The last checkbox is checked and highlighted with a red box. Other fields include 'Data dodania', 'Dodał', 'Zmodyfikował', and 'Notatka'.

### 2.7.2 Anonimizacja danych osobowych w programie Symfonia ERP Kadry i Płace

Anonimizacja osoby w Symfonia ERP Kadry i Płace obejmuje jej dane osobowe:

- dane osobowe, dla których upłynął okres przechowywania,
- dane osobowe przechowywane we wspólnej bazie (jeśli Firma pracuje w modelu oddzielnych baz, wtedy anonimizację należy wykonać dla każdej bazy oddzielnie).



**Wyjątek:** anonimizacja uruchamiana w programie Symfonia ERP Kadry i Płace nie obejmuje deklaracji ZUS i deklaracji podatkowych w Repozytorium Dokumentów.

Anonimizację danych kadrowych i płacowych pracownika można wykonać, jeśli minęło 50 lat od końca roku, w którym rozwiązano stosunek pracy.

Anonimizacja danych osobowych pracowników w programie Symfonia ERP Kadry i Płace wykonywana jest w oknie **Pracownicy** za pomocą poleceń z menu kontekstowego dla listy pracowników:



**Anonimizacja > Zleć anonimizację pracownika** - anonimizuje dane osobowe pracownika i powiązane z pracownikiem e-Przelewy oraz dokumenty w e-Teczce, jeżeli pracownik był zsynchronizowany z e-Teczką.

**Anonimizacja > Anonimizuj pracownika z e-Teczki** - anonimizuje wyłącznie dane pracownika w e-Teczce oraz powiązane z pracownikiem dokumenty w e-Teczce.

Dodatkowo animizacji podlegają dane kadrowe, w których występują dane osobowe innych osób, np. nazwiska i imiona członków rodziny, dane osobowe komornika itp.

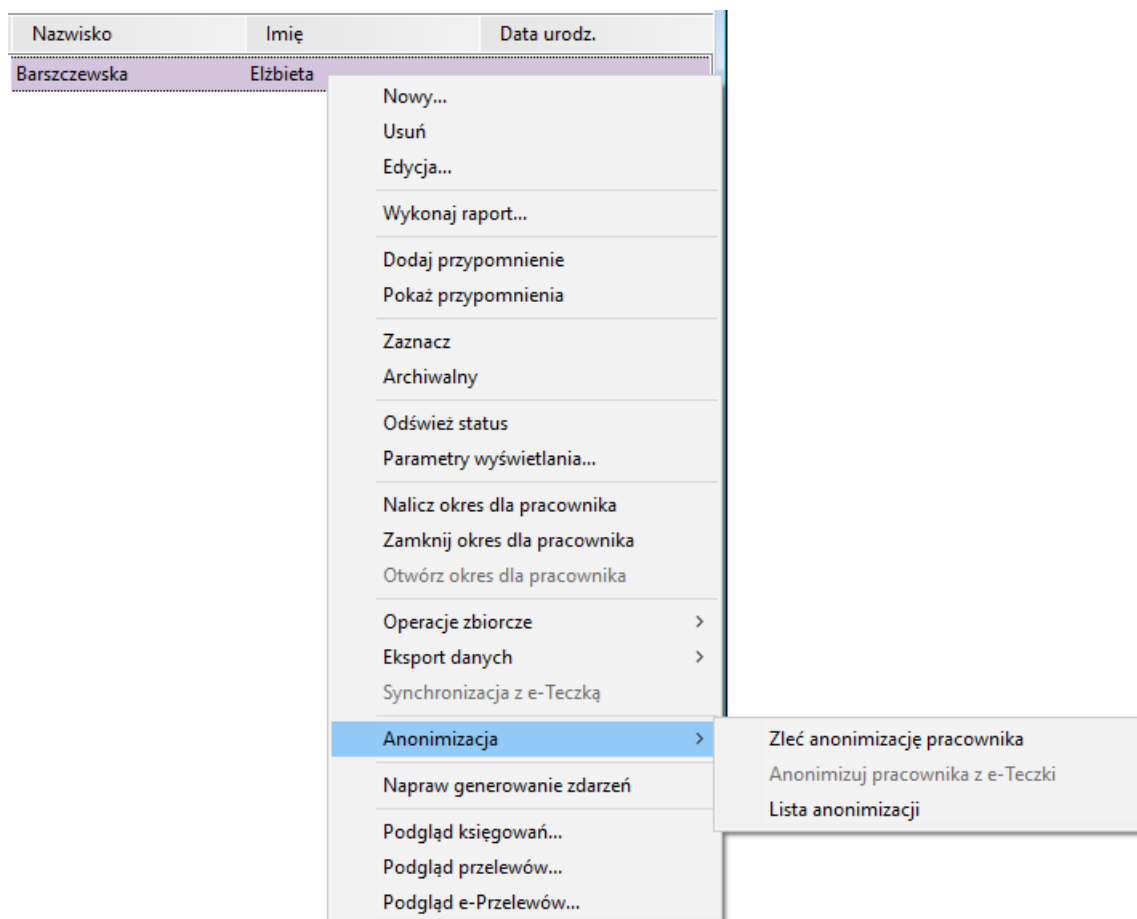

Anonimizacja danych osobowych w programie Symfonia ERP Kadry i Płace nie obejmuje:



- dat obowiązywania elementów kadrowych,
- danych wprowadzonych do słowników (przypisane do pracownika dane słownikowe są zmieniane na wartości domyślne słownika lub puste, jeśli wartość domyślna nie została ustawiona, ale nie jest anonimizowana zawartość słowników),
- wartości płacowych.



Status zleconych anonimizacji można sprawdzić w oknie **Lista zleconych anonimizacji (Kartoteki > Lista anonimizacji)** lub menu podręczne okna **Pracownicy > Anonimizacja > Lista anonimizacji**.

Polecenie anonimizacji danych pracowników dostępne jest również w oknie kartoteki **Osoby** (bez możliwości anonimizacji dokumentów w e-teczce).

### 2.7.3 Anonimizacja deklaracji w Repozytorium Dokumentów

Deklaracje ZUS i deklaracje podatkowe w Repozytorium Dokumentów nie podlegają automatycznemu procesowi anonimizacji danych wybranej osoby. Użytkownik sam decyduje, kiedy i które deklaracje chce zanonimizować.



Anonimizację można wykonać dla każdej deklaracji bez względu na datę jej utworzenia.

Aby zanonimizować deklaracje przechowywane w Repozytorium Dokumentów:

Zaloguj się do firmy w Repozytorium Dokumentów.

Wyszukaj i zaznacz deklaracje zawierające dane osób, które chcesz zanonimizować.

Kliknij przycisk **Anonimizuj** i potwierdź wykonanie operacji.



Operacja usuwa również załączniki PDF i XML do deklaracji.

Domyślnie ustawione filtrowanie ukrywa zanonimizowane deklaracje na liście.

### 2.7.4 Status zleconych anonimizacji

Stan realizacji zleconych anonimizacji można śledzić na oknie **Lista zleconych anonimizacji**. Proces anonimizacji obejmuje wiele modułów, może być rozciągnięty w czasie i zakończyć się na wiele sposobów.

Okno Lista zleconych anonimizacji otwierane jest poleceniem **Anonimizacja > Lista anonimizacji** z menu podręcznego okna **Pracownicy** programu Symfonia ERP Kadry i Płace.

Stan procesu anonimizacji jest wyświetlany w kolumnie **Stan realizacji**, dla procesu zakończonego sukcesem ma wartość **Zakończona**. Jeżeli stan realizacji ma wartość **Zakończona (anonimizacja częściowa)** w kolumnie **Dodatkowe informacje** pojawi się informacja, dlaczego pracownik nie został w pełni zanonimizowany. Najczęstszą przyczyną odmowy pełnej anonimizacji danych pracownika jest brak upływu terminu zezwalającego na anonimizację lub występowanie w Repozytorium Dokumentów, dokumentów powiązanych z pracownikiem, które nie zostały zanonimizowane przed anonimizacją pracownika.

Poniższa tabela prezentuje objaśnienia do wybranych dodatkowych informacji:

Treść pola Dodatkowe informacje	Objaśnienie
Dane osoby zostały częściowo zanonimizowane. Niektóre dane są nadal przetwarzane przez program <nazwa modułu>	Program zanonimizował dane, dla których upłynął okres przechowywania. W wymienionym module pozostały dane, dla których okres przechowywania się jeszcze nie skończył.
Brak uprawnień do wykonania anonimizacji w programie <nazwa modułu>.	Użytkownik wykonujący anonimizację nie ma uprawnień do wymienionego modułu.
Liczba osób, których dane zostały zanonimizowane w pełni: <liczba osób>	Liczba osób zanonimizowanych w pełni (proces anonimizacji wszystkich osób).
Liczba osób, których dane zostały zanonimizowane częściowo: <liczba osób>	Liczba osób, dla których zanonimizowane zostały tylko te dane, dla których upłynął okres przechowywania (proces anonimizacji wszystkich osób).
Zlecenie wymaga zalogowania do programu <nazwa modułu>.	Operacja nie została wykonana do końca, zaloguj się do wskazanego modułu aby ją kontynuować.

Dane osoby zostały częściowo zanonimizowane. Nie upłynął obowiązujący okres przechowywania danych pracownika.

Program zanonimizował dane, dla których upłynął okres przechowywania. Pozostały dane, dla których okres przechowywania się jeszcze nie skończył.

Nie upłynął obowiązujący okres przechowywania danych pracownika.

Nie można zanonimizować danych pracownika w programie Symfonia ERP Kadry i Płace ponieważ nie upłynął okres ich przechowywania.

Dane pracownika są aktualnie edytowane w programie. Zakończ edycję danych i ponów próbę anonimizacji.

Nie można zanonimizować danych pracownika w programie Symfonia ERP Kadry i Płace ponieważ jest on aktualnie edytowany.

## 2.8 Prawo do ograniczenia przetwarzania danych (artykuł 18)

W określonych okolicznościach, osoba fizyczna może zażądać zamiast usunięcia danych osobowych, które jej dotyczą, wprowadzenia ograniczeń w ich przetwarzaniu. Artykuł 18 wiąże się zatem z artykułem 17. Przykładowa sytuacja: klient wymaga od nas, abyśmy usunęli jego dane osobowe. Należy go jednak poinformować o tym, że zgodnie z Ordynacją podatkową mamy obowiązek przechowywać jego dane jeszcze przez okres pięciu lat. Klient może od nas wówczas zażądać, abyśmy wyłączyli jego dane na ten czas z przetwarzania. W takim przypadku należy oznaczyć te dane klienta jako dane archiwalne, których nie wolno nam używać w celach marketingowych. Analogicznie może być w przypadku dostawców lub byłych przedstawicieli czy pracowników przedsiębiorstwa. Ale uwaga: ograniczenie przetwarzania danych nie zwalnia nas z obowiązku faktycznego usunięcia tych danych po upływie ustawowego okresu przechowywania lub ustania innego czynnika, dla którego ograniczono przetwarzanie.

Stan realizacji anonimizacji **Zakończona (anonimizacja częściowa)** oznacza, że nie wszystkie dane osoby w systemie mogły zostać zanonimizowane, ponieważ nie upłynął okres ich przechowywania. W takiej sytuacji, aby wstrzymać ich przetwarzanie należy:

Wycofać zgody na udostępnianie i przetwarzanie danych osobowych.

Wyłączyć kontrahenta/pracownika z przetwarzania i wyświetlania w programach.

### Wycofanie zgody na przetwarzanie danych

Zmiana zgody na przetwarzanie danych osobowych wykonywana jest na zakładce **Informacje** dla wybranego pracownika w kartotece **Osoby**.

The screenshot shows the 'Osoby' application window. On the left, there is a 'Lista osób' table with columns: Imię, Nazwisko, Nip, and Pesel. The table contains several rows of data, including Michał Antkowiak, Zbigniew Arciszewski, Elżbieta Barszczewska, Adam Bielski, Anna Borowska, Marzena Czajkowska, Dariusz Grabowski, Tomasz Jacak, Norbert Janiszewski, Monika Jarzabek, and Elżbieta Jurecka. On the right, the 'Informacje' tab is active, showing fields for 'Źródło danych:', 'Adres źródła danych:', 'Zgoda na udostępnianie danych osobowych:', 'Zgoda na przetwarzanie danych w celach marketingowych:', 'Nie uwzględniaj w procesie anonimizacji:', 'Data dodania:', 'Dodał:', 'Zmodyfikował:', and 'Notatka:'. The 'Zgoda' fields are currently unchecked. The 'Data dodania' is 2018-04-19, 'Dodał' is Admin, and 'Zmodyfikował' is Admin. At the bottom, there are tabs for 'Dane osoby', 'Informacje', 'Adres', and 'Dane teleinformatyczne'.

## 2.8.1 Zmiana aktywności pracowników w programie Symfonia ERP Kadry i Płace

Operacja zmiany aktywności pracowników w programie określana jest mianem przeniesienia do archiwum i wykonywana jest poleceniem **Archiwalny** z menu podręcznego okna **Pracownicy**.

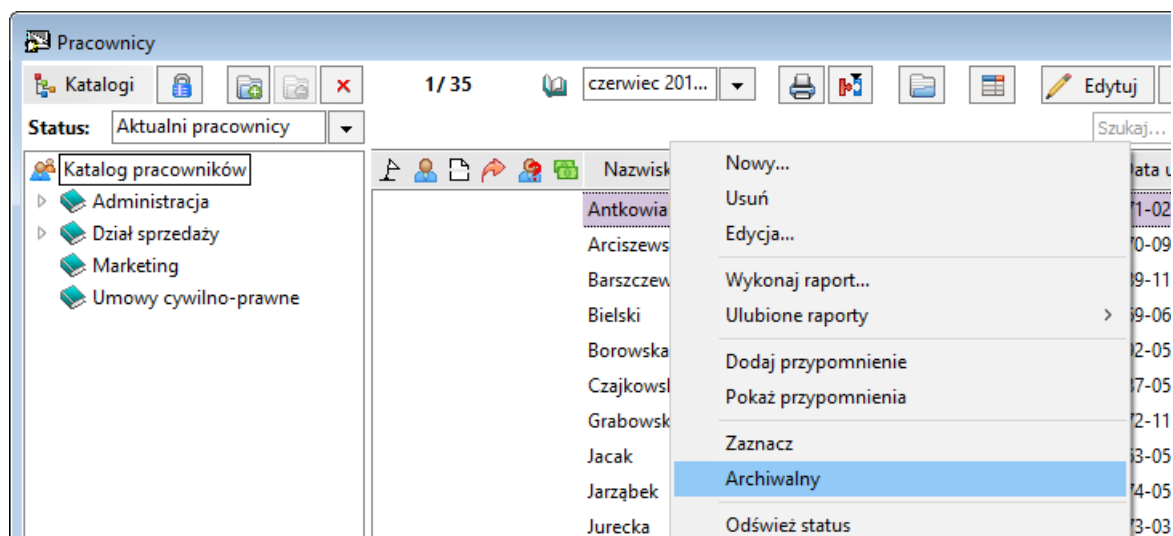

## 2.9 Obowiązek poinformowania w przypadku korekty lub usunięcia danych osobowych albo ograniczenia ich przetwarzania (artykuł 19)

Wymaganie to dotyczy nas w przypadku, gdy udostępniłszy dane osobowe klientów, dostawców, przedstawicieli, pracowników lub kandydatów na pracowników podmiotom trzecim. W takim wypadku to na nas ciąży obowiązek poinformowania podmiotu, któremu dane zostały udostępnione o konieczności ich skorygowania lub usunięcia. Jest to zadanie wymagające odpowiedniej organizacji. W celu ustalenia najlepszej metody, najlepiej skontaktować się z pełnomocnikiem ds. ochrony danych lub z innym specjalistą w tej dziedzinie w celu wypracowania odpowiednich działań.

## 2.10 Prawo do przenoszenia danych (artykuł 20)

Chodzi tutaj o to, że osoba, której dane osobowe dotyczą, ma prawo otrzymać w ustrukturyzowanym, powszechnie używanym formacie nadającym się do odczytu maszynowego dane osobowe jej dotyczące, które dostarczyła administratorowi. Wymaganie to skierowane jest głównie do usługodawców, którzy w przyszłości będą musieli w prostszy niż dotychczas sposób umożliwić przeniesienie skrzynki mailowej czy też witryny internetowej z jednego serwera na inny.

W przypadku klasycznych produktów *on-premise* marki Symfonia prawo to będzie stosowane raczej rzadko lub nigdy, ponieważ dane znajdują się na lokalnym serwerze. Eksportowanie danych poszczególnych klientów, dostawców lub pracowników nie jest dobrym rozwiązaniem, chociaż jest jedną z możliwości. Rozwiązania wykorzystujące Cloud muszą natomiast spełniać to wymaganie.

W rozdziale 3 wymienione zostały dostępne metody importu i eksportu danych.

## 2.11 Prawo wniesienia zażalenia (artykuł 21)

W artykule 21 RODO chodzi przede wszystkim o przetwarzanie danych osobowych w celu stosowania reklamy bezpośredniej. W tym przypadku osoba fizyczna ma prawo wnieść zażalenie. Produkty Symfonia ERP nie są przeznaczone do stosowania reklamy bezpośredniej, dlatego ten temat nie dotyczy naszych użytkowników. Jest to zadanie, które wymaga odpowiedniej organizacji. W przypadku, faktycznego zamiaru stosowania reklamy bezpośredniej, należy skontaktować się z Inspektorem Danych Osobowych lub z innym specjalistą w tej dziedzinie w celu wypracowania odpowiednich działań.

## 2.12 Automatyczne podejmowanie decyzji w konkretnych przypadkach łącznie z profilowaniem klientów (artykuł 22)

To wymaganie RODO jest wymaganie specyficznym. Standardowe produkty Symfonia ERP nie zawierają funkcji, za pomocą których podejmowane są na zasadzie automatycznego przetwarzania danych decyzje o wadze prawnej dotyczące osób. Tak zwany profiling nie należy do naszych rozwiązań. Przetwarzanie danych wykorzystuje się w celu np. tworzenia listy płac, wystawiania faktur, wezwań do zapłaty lub układając plan godzin pracy na produkcji itp., co jednak zgodnie z RODO jest każdorazowo dopuszczalne na podstawie istniejących umów z osobami, których te dane dotyczą (umowa o pracę, umowa sprzedaży itd.)

## 2.13 Odpowiedzialność osób odpowiedzialnych za przetwarzanie danych (artykuł 24)

Ten rozdział RODO dotyczy wszystkich naszych klientów, którzy dokonują przetwarzania danych osobowych w swoich systemach IT. Niezależnie od rodzaju, objętości, okoliczności i celu przetwarzania danych jak również oceny ryzyka dotyczącego praw i wolności osób, których dane są przetwarzane, trzeba podjąć tzw. kroki techniczne oraz organizacyjne (TOM's) w celu uzyskania zgodności z RODO. Jednym z elementów TOM's może być np. zarządzanie prawami dostępu za pomocą oprogramowania, aby zezwolić tylko wybranym pracownikom na dostęp do danych osobowych.

W kolejnym podrozdziale można znaleźć informacje o dostępnych w aplikacji Symfonia ERP opcjach zarządzania prawami i użytkownikami.

### 2.13.1 Jak zorganizować zarządzanie użytkownikami i prawami w programach Symfonia ERP?

Dostęp do danych osobowych w Symfonia ERP ograniczany jest poprzez prawa efektywne takie jak:

- Dostęp do kartoteki osób
- Dostęp do kartoteki pracowników
- Dostęp do kartoteki kontrahentów
- Wgląd w dane osobowe
- Przeglądanie kontrahentów

W programie Symfonia ERP Kadry i Płace można zarządzać dostępem użytkowników do poszczególnych danych:

- katalogów pracowników,
- katalogów wzorców,
- katalogów elementów,
- katalogów raportów,
- katalogów formuł,
- katalogów zdarzeń i klas zdarzeń,
- schematów numerowania,
- schematów przelewów,
- katalogów urzędów.

Użytkownik wykonujący anonimizację powinien mieć przyznane prawo **Anonimizacja danych osobowych** (grupa **Wspólne > Prawa w kartotece Pracownicy i Osoby**).

## 2.14 Ochrona danych poprzez ustawienia techniczne i przyjazne dla przetwarzania danych ustawienia początkowe (artykuł 25)

W tej części RODO chodzi o działania techniczne i organizacyjne (TOM's), które musimy podjąć jako jednostka odpowiedzialna za przetwarzanie danych. Administrator danych musi zadbać o przestrzeganie zasad dotyczących ochrony danych osobowych, jak np. minimalizacja danych oraz o skuteczną ochronę praw osób, których te dane dotyczą. Programy Symfonia ERP oprócz zarządzania uprawnieniami opisanymi w poprzednim rozdziale dostarcza również funkcjonalność zarządzania polityką haseł użytkowników. Dodatkowo zaleca się dokładną analizę otoczenia IT wspólnie z Inspektorem Danych Osobowych lub z innym fachowcem w tej dziedzinie, w celu wypracowania odpowiednich działań.

### 2.14.1 Jak ustawić politykę haseł w programie Symfonia ERP Kadry i Płace?

Dostęp do danych osobowych Symfonia ERP Kadry i Płace następuje po zalogowaniu się do systemu przy użyciu unikalnego loginu oraz hasła użytkownika. Hasła w systemie przechowywane są w formie zaszyfrowanej. Uprawnienia w zakresie dostępu do danych osobowych oraz ich przetwarzania określone są w systemie uprawnień użytkownika Symfonia ERP Kadry i Płace.

Stosowana polityka haseł zależy od ustawionego dla konta użytkownika rodzaju logowania:

**Zintegrowane** – do logowania wykorzystywane jest konto domenowe aktualnie zalogowanego użytkownika w systemie Windows. Dla takich kont, polityki pilnuje system Windows zgodnie z ustawieniami w domenie.

**Standardowe** – polityka haseł definiowana jest w ustawieniach administracyjnych programu Symfonia ERP Kadry i Płace: **Administracja > Parametry haseł**.

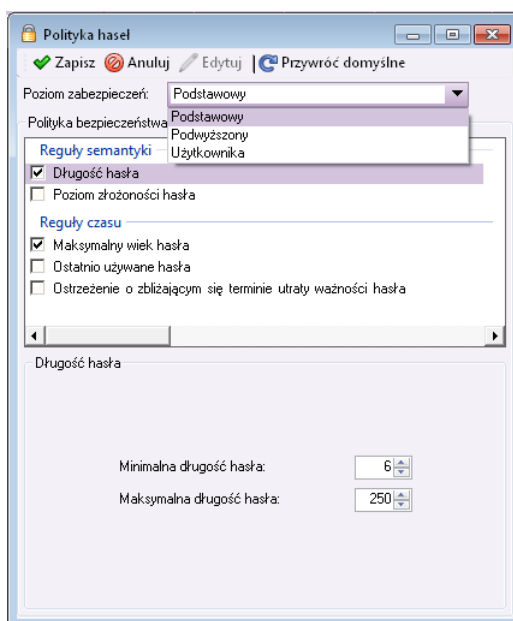

Okno Polityka haseł.

W administracji programów Symfonia ERP ustawienia polityki haseł zawierają dwa predefiniowane poziomy szczegółowości: **Podstawowy**, **Podwyższony**. Poziom zabezpieczeń **Użytkownika** pozwala samodzielnie określić poszczególne parametry polityki bezpieczeństwa:

Nazwa	Opis
Minimalna długość hasła	Ustawia minimalną długość hasła. Możliwe ustawienie w zakresie 0-250 znaków.
Maksymalna długość hasła	Ustawia maksymalną długość hasła. Możliwe ustawienie w zakresie 0-250 znaków.
Wymagaj liter	Wymaga, aby w hasle znalazła się przynajmniej jedna litera
Wymagaj cyfr	Wymaga, aby w hasle znalazła się przynajmniej jedna cyfra
Wymagaj znaków specjalnych	Wymaga, aby w hasle znalazł się przynajmniej jeden znak specjalny (np.: dwukropek, wykrzyknik itp.)
Wymagaj wielkich i małych liter	Wymaga, aby w hasle zostały użyte wielkie i małe litery.
Maksymalny wiek hasła w dniach	Definiuje jak długo można używać jednego hasła. Możliwe ustawienie w zakresie 1-18250 dni.
Ostatnio używane hasła	Ustawia ile kolejnych haseł nie może zostać ponownie użytych.



### 2.14.2 Zabezpieczenie dostępu do baz danych

Zabezpieczenie baz danych przed nieautoryzowanym dostępem leży w gestii administratora systemu.

### 2.15 Podmiot przetwarzający (artykuł 28)

Z tematem wyznaczenia podmiotu przetwarzającego spotkacie się w związku z korzystaniem z produktów Symfonia m.in. w następujących przypadkach:

- Usługi wsparcia technicznego świadczone bezpośrednio przez Sage sp. z o.o. lub partnera biznesowego,
- doradztwo lub programowanie projektów świadczone bezpośrednio przez Sage sp. z o.o. lub partnera biznesowego,
- produkty Symfonia wykorzystujące rozwiązanie Cloud.

W dwóch pierwszych przypadkach jest możliwe, w trzecim przypadku jest tak zawsze, że administrator danych osobowych przekazuje dane osobowe klientów, dostawców, przedstawicieli, pracowników lub kontrahentów itp. osobie trzeciej – Sage sp. z o.o. lub partnerowi biznesowemu. Aby odbyło się to zgodnie z artykułem 28 RODO należy najpierw zawrzeć umowę o podmiocie przetwarzającym z Sage sp. z o.o. lub z innym partnerem biznesowym. Istnieją wzory takich porozumień, które można otrzymać od wymienionych stron. Istotną treścią takiego porozumienia jest informacja o tym, że zleceniobiorca (Sage sp. z o.o. albo inny partner biznesowy) na zlecenie i zgodnie z zaleceniami zleceniodawcy w określonym celu dokonuje przetwarzania danych. Po wykonaniu zadania, zleceniobiorca usuwa dane zgodnie ze wskazówkami zleceniodawcy. Dane pozostają własnością zleceniodawcy i nie wolno ich przetwarzać w żadnym innym celu niż zostało to określone w umowie ze zleceniobiorcą.

W przypadku braku takiej umowy, zalecamy jej niezwłoczne podpisanie, najpóźniej do dnia 25.05.2018. Sage sp. z o.o. aktywnie zachęca swoich partnerów biznesowych i klientów do zawierania takich umów. W szczególności wtedy, gdy bazy danych wykorzystywane są w usłudze wsparcia technicznego albo w przypadku korzystania z rozwiązania Cloud firmy Symfonia.

Ustalenie zasad partnerstwa na podstawie umowy zależy od tego, z kim zawieramy umowę o usługach wsparcia technicznego czy też od tego kto zapewnia firmie consulting lub programowanie projektów. W przypadku korzystania z usług abonamentowych dostarczanych przez Sage sp. z o.o. oraz z rozwiązania cloud firmy Symfonia umowę taką zawierają Państwo akceptując zaktualizowaną treść regulaminów świadczenia usług.

Aktualny regulamin przetwarzania danych osobowych w związku ze świadczeniem usług przez Sage sp. z o.o. oraz regulaminy poszczególnych usług umieszczone są na stronie:

<http://www.symfonia.pl/regulaminy>

### 2.16 Ogólne zasady przekazywania danych (artykuł 44)

Wraz z wprowadzeniem RODO, w całej UE obowiązuje jednolite prawo o ochronie danych osobowych. Dlatego też nie ma znaczenia, w którym kraju UE odbywa się przetwarzanie danych osobowych, np. z wykorzystaniem rozwiązania Cloud.

Sage sp. z o.o. hostinguje wszystkie produkty oferowane w Cloud w centrach danych w Niemczech. Decyzja ta podyktowana jest głównie przepisami prawnymi (m.in. Ordynacja podatkowa). W ten sposób dane osobowe nie są przekazywane do krajów spoza UE.

Szczegóły dotyczące miejsc przetwarzania danych i poddostawców, z którymi współpracuje Sage sp. z o.o. znajdziecie Państwo w Regulaminie świadczenia usług.

### 2.17 Obsługa pól przeznaczonych dla użytkowników, dostosowań indywidualnych i rozszerzeń pochodzących z programów innych producentów.

W niektórych produktach Symfonia ERP można samodzielnie stworzyć pola użytkowników lub wykorzystać ustawienia indywidualne partnerów Sage sp. z o.o. Prosimy o wyrozumiałość, ale w tych przypadkach nie możemy stwierdzić, czy są one zgodne z RODO. Zalecamy analizę tych danych wspólnie z Inspektorem



Danych Osobowych lub innym fachowcem w tej dziedzinie, w przypadku podejrzenia, że może chodzić o dane osobowe.

### 3 Sposób przepływu danych pomiędzy systemami

Symfonia ERP Kadry i Płace umożliwia wymianę danych z Symfonia ERP Finanse i Księgowość jak również z programami dodatkowymi (np.: Płatnik). Poniżej opisane zostały sposoby wymiany danych z innymi programami ze szczególnym uwzględnieniem danych osobowych.

#### 3.1 Eksport, import plików

Symfonia ERP Kadry i Płace umożliwia eksport następujących danych w formacie tekstowym:

- notatki o pracownikach,
- oddziały ZUS,
- pracownicy (tabela łącząca identyfikatory KD z Common),
- rachunki bankowe.

Możliwy jest eksport i import danych w formacie XML:

- danych kadrowych,
- zdarzeń,
- danych płacowych,
- inicjalizacji kalendarza pracowników,
- przypisania pracowników do wzorców.

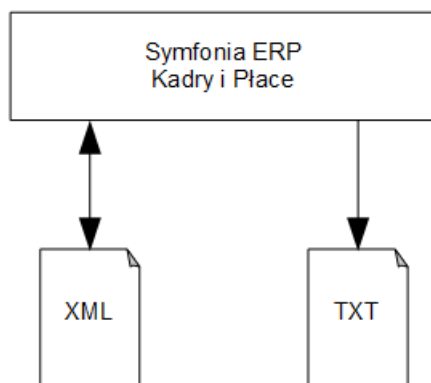

*Import / Eksport danych w formacie XML oraz tekstowym Symfonia ERP Kadry i Płace*

#### 3.2 Import danych z plików XLSX

Funkcjonalność importu danych kadrowych z plików XLSX umożliwia import kwotowych danych dla elementów kadrowych pracowników i wzorców.

Dane przypisywane są na podstawie wybranych w szablonie importu danych identyfikacyjnych (np. PESEL, imię i nazwisko).

Szablony importu umożliwiają indywidualne dostosowanie zestawu importowanych danych jak również danych wykorzystywanych do identyfikacji pracowników.

### 3.3 Integracja FK

Obiekt integracji umożliwia bezpośrednią wymianę danych pomiędzy modulem Finanse i Księgowość, a pozostałymi modułami Symfonia ERP, programem Symfonia ERP Kadry i Płace, oraz programami i systemami innych producentów.

Wymiana danych może się odbywać w zakresie:

- Kartotek:
- kontrahenci,
- kontrahenci incydentalni,
- pracownicy,
- urzędy,
- kraje,
- waluty,
- słowniki,
- danych firmy,
- danych księgowych.

### 3.4 Narzędzie Eximtool

Program Eximtool jest narzędziem przesyłania danych. Za jego pomocą można importować i eksportować dane osobowe kontrahentów, pracowników oraz osób. Wymiana danych odbywa się za pośrednictwem plików XML.

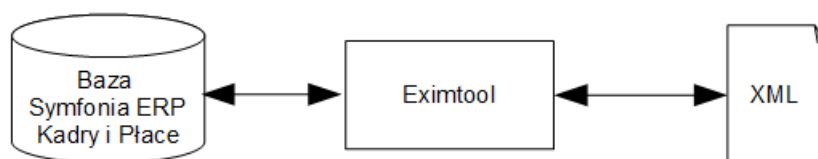

*Model wymiany danych narzędzia Eximtool*

### 3.5 Import danych z rejestratorów czasu pracy

Program Symfonia ERP Kadry i Płace obsługuje szereg formatów importu danych RCP. Aktualnie obsługiwane są następujące formaty:

- AKCES CARD,
- ASEC,
- BIBI,
- ELARM,
- ELNIX,
- HSK,
- INFOLOK,
- INSOFT,
- KABA BENZING,
- PC THERM,
- POLMAN-SOFTWARE,
- REGITECH,

- SYMFONIA,
- TELEVOX,
- UNICARD.

### 3.6 e-Deklaracje

Program Symfonia ERP Kadry i Płace współpracuje z modulem Repozytorium Dokumentów w zakresie przesyłania deklaracji PIT do Ministerstwa Finansów.

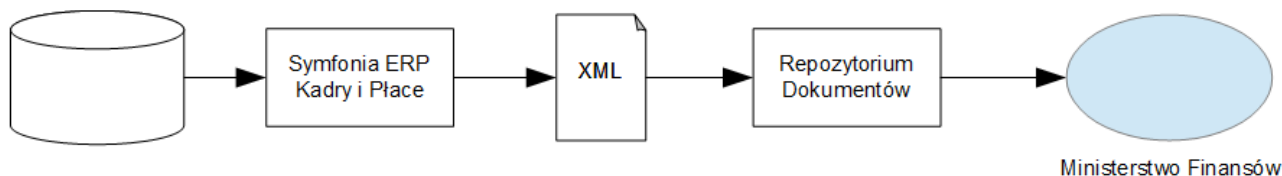

*Model przepływu danych podczas tworzenia i przesyłania deklaracji do Ministerstwa Finansów*

Współpraca z programem Symfonia ERP Kadry i Płace obsługuje następujące deklaracje:

- PIT-11
- PIT-40
- PIT-4R
- PIT-8AR.

### 3.7 e-Przelewy, e-Faktury oraz e-Deklaracje i deklaracje ZUS

W modułach Symfonia ERP Kadry i Płace istnieje możliwość wystawiania e-faktur, e-przelewów oraz e-deklaracji zawierających dane osobowe pracowników i kontrahentów.

Przy współpracy z modułami e-Przelewy, e-Deklaracje i e-Faktury dostępnymi w Repozytorium dokumentów możliwe jest wysyłanie dokumentów elektronicznie do banków, urzędów, kontrahentów.

### 3.8 Wysyłka korespondencji e-mail do pracowników (Symfonia ERP Kadry i Płace)

Symfonia ERP Kadry i Płace umożliwia wysyłanie na adres e-mail pracownika utworzonych przez raporty plików PDF. Funkcjonalność nie jest dostępna dla wszystkich raportów.

Pliki PDF mogą zostać zabezpieczone hasłem przechowywanym w elemencie kadrowym poszczególnych pracowników.

Wysyłka prowadzona jest za pośrednictwem programu MS Outlook lub za pośrednictwem protokołu SMTP.

### 3.9 Eksport danych z Symfonia ERP Kadry i Płace do programu Płatnik

Symfonia ERP Kadry i Płace umożliwia eksport deklaracji ZUS do formatu XML obsługiwanego przez program Płatnik.

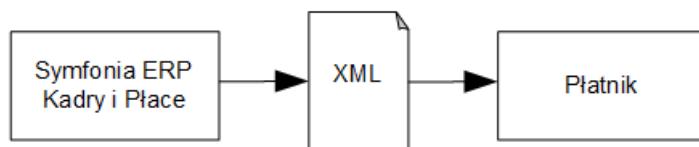

*Model eksportu danych z Symfonia ERP Kadry i Płace do programu Płatnik*

Obsługiwane są następujące deklaracje:

- ZUS DRA,
- ZUS RCA,
- ZUS RSA,

- ZUS RZA,
- ZUS ZZA,
- ZUS ZWUA,
- ZUS ZUA,
- ZUS ZIUA.

### 3.10 Eksport – język raportów

Za pomocą języka raportów możliwe jest tworzenie dowolnych raportów i zestawień dla danych przechowywanych w bazach programu. Dane mogą być eksportowane do programu MS Word, MS Excel, lub zapisywane do formatu TXT lub XML. Istnieje też możliwość wydruku wygenerowanych danych lub zapisania ich w formacie PDF.

## 4 Rejestrowane dane osobowe

W kolejnych podrozdziałach wymienione zostały rodzaje danych osobowych rejestrowane i przetwarzane przez program Symfonia ERP Kadry i Płace.

Program Symfonia ERP Kadry i Płace zapisuje dane do tej samej bazy co współpracujący z nim moduł Repozytorium Dokumentów.

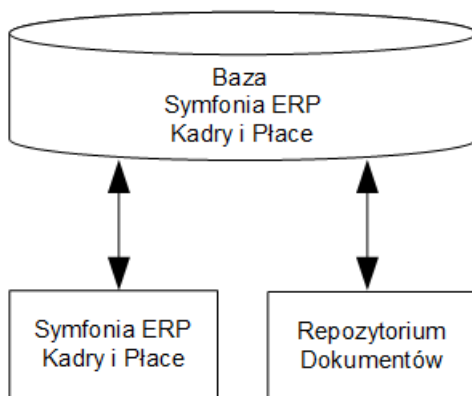

Model pracy Symfonia ERP Kadry i Płace i Repozytorium Dokumentów.

Dane zapisywane do e-Teczki programu Symfonia ERP Kadry i Płace przechowywane są w osobnej bazie. W zależności od konfiguracji może to być baza dostępna w sieci lokalnej lub w chmurze.

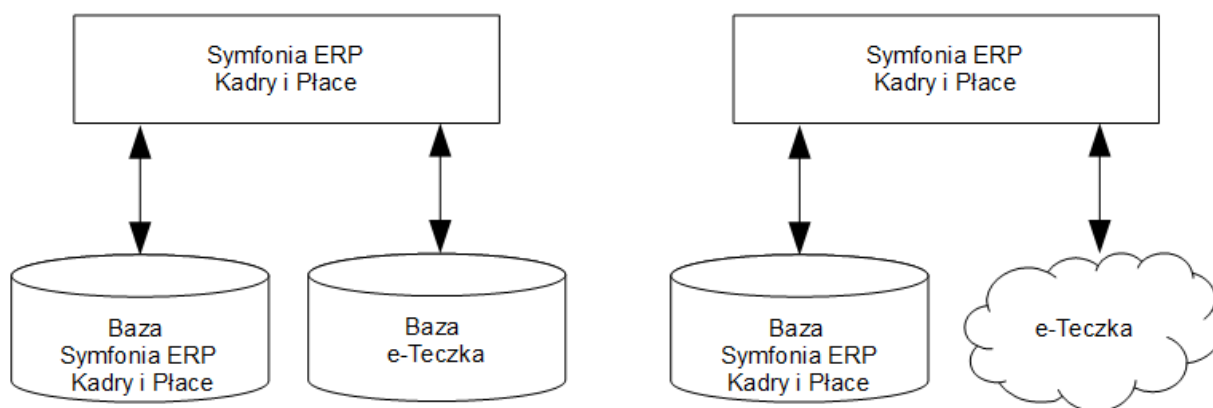

Modele współpracy Symfonia ERP Kadry i Płace z e-Teczka.

Dostęp do dokumentów poszczególnych pracowników w e-Teczce jest zgodny z dostępem użytkownika do poszczególnych pracowników w programie Symfonia ERP Kadry i Płace.

## 4.1 Dane wspólne

Dane wspólne (obecne w każdej bazie danych) posiadają dane osobowe w poniższych tabelach:

Grupa danych	Dane osobowe
Osób	imię, drugie imię, nazwisko, data urodzenia, kod identyfikacyjny, numer PESEL, numer NIP, notatka, źródło danych osobowych, adres źródła danych osobowych, zgoda na przetwarzanie danych, zgoda na przetwarzanie danych w celach marketingowych, data ostatniej zmiany danych.
Pracowników	numer identyfikacyjny pracownika, numer ewidencyjny, notatka, nazwisko panieńskie, imię ojca, imię matki, miejsce urodzenia, identyfikator pracownika w module Symfonia ERP Finanse i Księgowość.
Kontrahentów	skrót kontrahenta, nazwa, oznaczenie, że jest to osoba fizyczna lub osoba fizyczna prowadząca działalność gospodarczą, NIP, PESEL, REGON, NIP_UE, Notatka, VIES, flaga, wartość oraz waluta limitu.
Dane adresowe (adresy: zameldowania, korespondencyjny, tymczasowy)	nazwa adresu, ulica, numer domu, numer lokalu, gmina, powiat, kod pocztowy, urząd pocztowy, miejscowość, województwo, kraj, skrytka pocztowa.
Dane kontaktowe (teleinformatyczne)	telefon 1, telefon 2, telefon 3, faks 1, faks 2, telex, adres e-mail 1, adres e-mail 2, adres WWW, adres facebook, numer komunikatora internetowego 1, numer komunikatora internetowego 2, opis kontaktu.
Dane konta bankowego	nazwa banku, nazwa rachunku, numer konta bankowego.

## 4.2 Symfonia ERP Kadry i Płace

Program Symfonia ERP Kadry i Płace rejestruje dane osobowe pracowników:

Grupa danych	Dane osobowe
Dane kadrowe	<p>imię, drugie imię, nazwisko, numer PESEL, numer NIP, numer ewidencyjny, zdjęcie pracownika, data urodzenia, miejsce urodzenia, imię ojca, imię matki, nazwisko panieńskie matki, rodzaj dokumentu potwierdzającego tożsamość, numer i seria dokumentu potwierdzającego tożsamość, przez kogo został wydany dokument potwierdzający tożsamość, adres zameldowania, adres tymczasowy, adres do korespondencji, email pracownika, telefon służbowy, telefon komórkowy, telefon prywatny, stopień pokrewieństwa - identyfikator wartości słownikowej, konto bankowe, urząd skarbowy, obywatelstwo, numer karty RCP, wskazanie czy jest to główne miejsce pracy, potomstwo, zgłoszenie potomstwa do ubezpieczenia, współmałżonek, zgłoszenie współmałżonka do ubezpieczenia, osoba którą należy powiadomić w razie wypadku, ukończone szkoły, poziom wykształcenia, okres zatrudnienia, specjalności i uprawnienia, języki obce, dodatkowe umiejętności, prawo jazdy, dział, przebieg zatrudnienia i przerw u poprzednich pracodawców, kwota podstawy wymiaru składek na ZUS wykorzystana u poprzedniego pracodawcy, dotychczasowy staż pracy do dodatków, praca w szczególnych warunkach, dane rejestru bezrobotnych Powiatowego Urzędu Pracy, stosunek do powszechnego obowiązku obrony, okresy odbywania służby wojskowej, pobierane emerytury, zgłoszenie do ubezpieczeń, tytuł ubezpieczenia, wniosek o urlop wychowawczy, zgoda na urlop wychowawczy.</p> <p>Wrażliwe dane osobowe:</p> <p>pleć, nr zaświadczenia lekarskiego, kod choroby, tytuł zasiłku, pobierane renty, stopień niepełnosprawności, stopień niezdolności do pracy, przeciwwskazania do zatrudnienia, uprawnienie do pobierania zasiłku/wynagrodzenia chorobowego, numer PFRON, dodatkowe dane dla PFRON, rodzaj schorzenia, ustalone prawo do emerytury lub renty, przysługuje wypłata z art. 23 ustawy, podwyższone koszty zatrudnienia, zestawienie wynagrodzeń dla PFRON INF-D-P/INF-U-P, zestawienie wynagrodzeń dla PFRON INF-D-P, choroba szczególna, alimenty, potrącenia z tyt. wykonawczych, potrącenia zaliczek pieniężnych, potrącenia za zgodą pracownika, zajęcie wynagrodzenia.</p>
Dane płacowe	Dane płacowe w formie liczb, dat, tekstu i wartości słownikowych.
Log operacji na pracowniku	Imię i nazwisko.
Notatki o pracowniku	Notatki użytkownika.
Dane wspólne (patrz pkt. 4.1)	



W programie Symfonia ERP Kadry i Płace można definiować dodatkowe własne rodzaje danych kadrowych i płacowych.

### 4.3 e-Teczka programu Symfonia ERP Kadry i Płace

W bazie e-Teczki zapisywane mogą być dokumenty tworzone w programie Symfonia ERP Kadry i Płace oraz pliki wskazane przez użytkownika (np. zeskanowane dokumenty).

Grupa danych	Dane osobowe
Podstawowe dane pracownika	Imię, Drugie Imię, Nazwisko, PESEL.
Pliki dokumentów	pliki raportów z KiP w formacie PDF z różnymi danymi personalnymi i kadrowymi, pliki dokumentów importowanych ręcznie przez użytkowników z dowolną zawartością merytoryczną.

### 4.4 Moduł Repozytorium dokumentów

Moduł Repozytorium dokumentów przetwarza dane osobowe w zakresie:

- adresu email odbiorcy e-faktur
- Danych wspólnych (patrz pkt. 4.1)
- Deklaracji podatkowych
- Deklaracji ZUS